

Technische Daten  
**SMART Table®**  
**Collaborative Learning  
Center**  
Modell 442i

**Maße**

|                                      |  |
|--------------------------------------|--|
| <b>Größe</b>                         | 116,5 cm L × 72,9 cm B × 64,7 cm H<br>(45 7/8" × 28 11/16" × 25 1/2")  |
| <b>Aktiver<br/>Bildschirmbereich</b> | 93 cm L × 52,3 cm B<br>(36 9/16" × 20 9/16")<br>Bildschirmdiagonale 106,7 cm<br>(42")<br>Bildseitenverhältnis 16:9 |
| <b>Gewicht</b>                       | 60 kg (132 lb.)  |
| <b>Sockelkasten</b>                  |  |
| <b>Versandmaße</b>                   | 59 cm L × 34 cm B × 57 cm H<br>(23 3/16" × 13 3/8" × 22 3/8")  |
| <b>Versandgewicht</b>                | 17,8 kg (39 lb. 3 oz.)   |
| <b>Tabletop-Kasten</b>               |  |
| <b>Versandmaße</b>                   | 143 cm L × 34,4 cm B × 94 cm H<br>(56 5/16" × 13 1/2" × 37")   |
| <b>Versandgewicht</b>                | 55 kg (121 lb.)  |

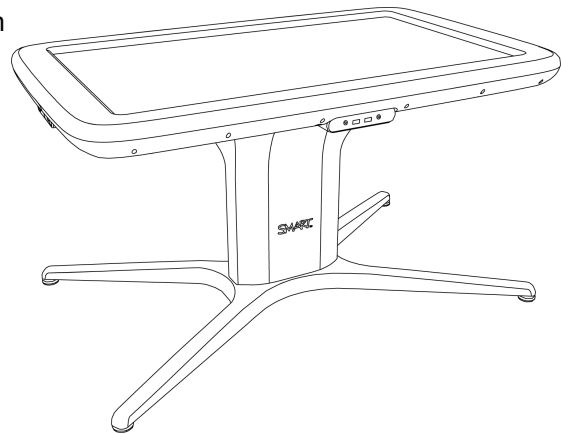

Alle Maßangaben mit einer Toleranz von 0,3 cm (1/8"). Alle Gewichtsangaben mit einer Toleranz von +/- 0,9 kg (2 lb.).

## TECHNISCHE DATEN

SMART Table® Collaborative Learning Center

### Standardmerkmale

|                                  |   |
|----------------------------------|---|
| <b>Software</b>                  | Integrierte SMART Table® Software, die sich mit dem SMART Table Toolkit anpassen lässt.   |
| <b>Bildschirm-<br/>auflösung</b> | 1080p Voll-HD LED LCD   |
| <b>Anzeige-<br/>technologie</b>  | <ul style="list-style-type: none"><li>• 500 cd/m<sup>2</sup> Luminanz</li><li>• 50.000 Stunden Betriebsdauer</li><li>• 50 % Helligkeit bei 20° vom horizontalen Mindestsichtwinkel</li></ul>  |
| <b>Touch-Technologie</b>         | Multitouch-Technologie basierend auf der DVIT® (Digital Vision Touch) Technologie, die eine Kamera nutzt, um so gleichzeitig 40 Berührungspunkte verfolgen zu können.   |
| <b>Audio</b>                     | <ul style="list-style-type: none"><li>• Integriertes Stereosystem mit 6 Lautsprechern</li><li>• Vier integrierte 3,5-mm-Kopfhöreranschlüsse mit individuellen Lautstärkereglern</li></ul>   |
| <b>Leistungs-<br/>aufnahme</b>   | Bis zu 360 W  |
| <b>Garantie</b>                  | Eingeschränkte 2-Jahres-Garantie. Weitere Angaben dazu erhalten Sie im Garantiedokument.  |
| <b>Produktmerkmale</b>           | <ul style="list-style-type: none"><li>• Mit der drahtlosen Wi-Fi®-Netzwerktechnologie ist eine Integration in die SMART Sync™ Klassenraum-Managementsoftware sowie Zugriff auf die SMART Exchange™ -Website möglich.</li><li>• Integrierte Unterstützung der SMART Document Camera™</li><li>• Optionale vollständige Rollenarretierung für den Transport</li><li>• Möglichkeit zur Integration der SMART Notebook™ Collaborative Learning Software Unterrichtsmaterialien in SMART Table Aufgabenpakete</li></ul> |

### SMART Table Toolkit-Softwarespezifikationen

|                                      |  |
|--------------------------------------|--|
| <b>Informationen zum<br/>Toolkit</b> | Das SMART Table Toolkit ist eine Software, die Sie auf einem Windows®- oder Mac-Computer installieren und zum Erstellen oder Importieren von Aufgabenpaketen und Anwendungen verwenden können. Sie können diese Aufgabenpakete und Anwendungen dann über ein USB-Laufwerk oder die SMART Sync Software auf IHren Table übertragen. |
| <b>Windows-<br/>Computer</b>         |  |
| Mindesthardware                      | <ul style="list-style-type: none"><li>• Intel®Pentium® III-Prozessor oder schneller</li><li>• 512 MB RAM</li><li>• USB 2.0-Steckplatz</li><li>• Videokarte und Monitor mit Unterstützung einer XGA (1024 × 768)-Auflösung</li></ul>  |

## TECHNISCHE DATEN

SMART Table® Collaborative Learning Center

Unterstützte Betriebssysteme

- Windows XP SP3 x86
- Windows Vista SP2 x86
- Windows 7 SP1 x86
- Windows 7 SP1 x64
- Windows 8 x64

### Mac-Computer

Mindesthardware

- Intel Core™ Duo mit einem Prozessor von min. 1,83 GHz oder schneller
- PowerPC® G4 mit einem Prozessor von min. 1 GHz oder schneller
- 512 MB RAM
- USB 2.0-Steckplatz
- Videokarte und Monitor mit Unterstützung einer XGA (1024 × 768)-Auflösung

Unterstützte Betriebssystem-Software

- Mac OS X 10.6
- Mac OS X 10.7
- Mac OS X 10.8

Andere Anforderungen

- Administratorrechte
- Internetzugang
- Aktuelles Virenschutzprogramm

## Lagerungs- und Betriebsbedingungen

**Lagerung** -20 °C bis 60 °C (-4 °F bis 140 °F)

**Betrieb** 10 °C bis 40 °C (50 °F bis 104 °F) bei maximal 80 % rel. Luftfeuchte, nicht kondensierend

## SMART Bestellnummer

**ST442i** SMART Table 442i Collaborative Learning Center

## Optionales Zubehör

**ST-CSTR** Satz aus 4 arretierbaren Rollen

**ST-DCC** SMART Custom Netzkabel, über das SMART Document Cameras direkt über den SMART Table mit Spannung versorgt werden können

## TECHNISCHE DATEN

SMART Table® Collaborative Learning Center

## Maße

Draufsicht

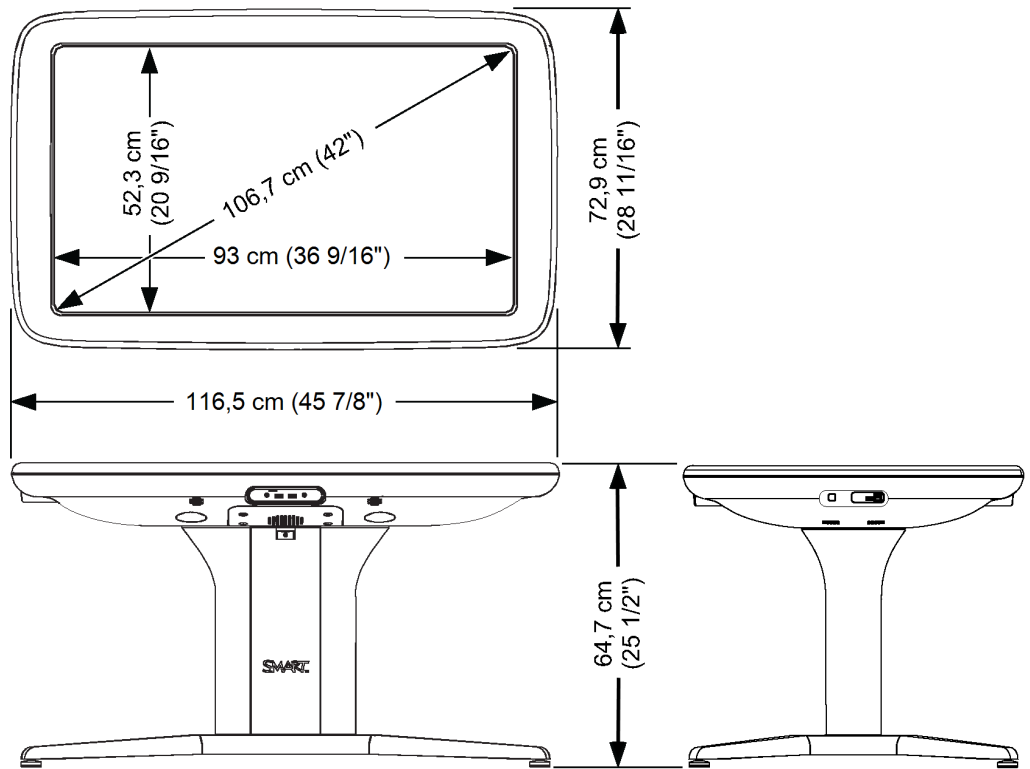

Vorderansicht

Seitenansicht

[smarttech.com/support](http://smarttech.com/support)

[smarttech.com/contactsupport](http://smarttech.com/contactsupport)

©2013 SMART Technologies ULC. Alle Rechte vorbehalten. SMART Table, SMART Document Camera, SMART Sync, SMART Notebook, SMART Exchange, smarttech, das SMART Logo und sämtliche SMART Werbeslogans sind Marken oder eingetragene Marken von SMART Technologies ULC in den USA und/oder in anderen Ländern. Alle Produkt- und Firmennamen von Dritten können Marken ihrer jeweiligen Inhaber sein. Dieses Produkt und/oder seine Nutzung ist durch eines oder mehrere der folgenden US-Patente geschützt. [www.smarttech.com/patents](http://www.smarttech.com/patents). Der Inhalt kann jederzeit ohne vorherige Ankündigung geändert werden. 03/2013.