



Display

Bildschirmgrößen (Diagonale)	65" 75" 86"
Hintergrundbeleuchtung	LED
Bildseitenverhältnis	16:9
Maximale Bildschirmauflösung	4K UHD (3840 × 2160)
Bildwiederholrate	60 Hz
Lebensdauer	≥ 50,000 Stunden
Helligkeit¹	400 cd/m ²
Display-Reaktionszeit	≤8 ms
Blickwinkel	178°
Glas	Vollständig wärmegehärtet Blendfrei Verbundglas
Rahmenfarbe	Schwarz
Komfortknöpfe	Netz Startseite Lautstärke Rahmen fixieren
Sensoren	Umgebungslicht Infrarot
Audio	2 integrierte 20-W-Lautsprecher mit High-Fidelity-Audio

Integrierte Software

Betriebssystem	Nicht verfügbar
-----------------------	-----------------

PC-Computing

OPS-Unterstützung²	SMART PCM- oder AMG1 Module
PC-Modul unterstützt OPS	90 W
Optionales Computermodul	Siehe > smarttech.com/accessories

Interaktives Erlebnis

Touch-Technologie	Erweitertes Infrarot
Touch-Funktionen	Simultane Tool-Differenzierung ³ Object Awareness (Objekterkennung) TM ⁴ Silktouch TM
Typische Touch-Reaktionszeit	≤ 8 ms
Einzelbildrate	≥ 125 Hz
Genauigkeit	1 mm
Minimale Objektgröße	2 mm
Multitouch-Funktionen	40 – Windows® 20 – Mac 10 – Chrome OS TM
Enthaltene Tools	Stifte (×2)
Werkzeughalter	Magnetisch Rahmenmontiert

Software

beinhaltet:	SMART Notebook® SMART Product Drivers und SMART Ink®
Optional	SMART Notebook Plus Lumio TM SMART Meeting Pro® SMART TeamWorks TM

¹Die Helligkeit einzelner Displays kann variieren.

²Die Support und Leistung von OPS- (Open Pluggable Specification) und OPS-C-Modulen von Drittanbietern kann variieren. Führen Sie ordnungsgemäße Kompatibilitätstests durch, um potenzielle Probleme zu vermeiden.

³Ein angeschlossener Computer mit SMART Product Drivers ist erforderlich. Wird nur in SMART Notebook und SMART Ink unterstützt.

⁴Bei Anschluss an einen Computer mit SMART Product Drivers

Eingaben	Vorderseite	Zurück
OPS PC Zubehörsteckplatz	-	1
HDMI® 2.0 mit HDCP 1.4 und HDCP 2.2 Support	1	2
Display Port 1.2	-	1
VGA-Video	-	1
Stereo 3,5 mm (variabel)	-	1
RS-232 (DB-9-Anschluss)	-	1
RJ45 (LAN IN)	-	1
USB Typ-C 4K @ 60 Hz, Display Port mit alternativem Modus, Touch, Digital Audio, USB 3.2 Gen 1 (DFP) für Peripheriegeräte; 15 W Leistungsabgabe	1	-
USB Typ-C 4K @ 60 Hz Display-Port mit alternativem Modus, Touch, Digital Audio, USB 2.0 Hi-Speed USB	-	1
USB 2.0 Typ-A	-	1
USB 3.2 Gen 1 Typ-A	2	2
USB 2.0 Typ-B	1	1

Ausgänge	Vorderseite	Zurück
HDMI 2.0-Eingang mit HDCP 1.4 und 2.2-Unterstützung	-	1
Stereo 3,5 mm (variabel)	-	1
S/PDIF optisch (fest)	-	1
RJ45 (LAN OUT)	-	1

Mitgelieferte Kabel und Zubehör	Qnt
Länderspezifisches Netzkabel	1
5 m USB 2.0 A-zu-B-Kabel	1
1,80 m USB Typ-C-Kabel	1
Stifte	2
Fernbedienung	1
AAA-Batterien	2
Bebilderte Montageanleitung	1
Dokument mit wichtigen Informationen	1

Lagerungs- und Betriebsvoraussetzungen	
Stromversorgung	100V zu 240V AC, 50 Hz to 60 Hz
Betriebstemperatur	0–40 °C
Lagertemperatur	-10–60°C
Luftfeuchtigkeit	20–80% relative Luftfeuchtigkeit, nicht kondensierend

Leistungsaufnahme	
Standard	65": 79 W 75": 88 W 86": 119 W
Standby	<0.5 W

Zertifizierung und Compliance ⁵	
Modelle für behördliche Zulassungen	IDGX65-2 IDGX75-2 IDGX86-2
USA/Kanada	cULus FCC ISED TSCA CONEG-Verpackung Proposition 65
EU / EEA / EFTA / UK	CE- UKCA LVD cb EMCD Rot REACH RoHS Batterie WEEE Verpackung POP EcoDesign
Australien/Neuseeland	RCM
Leistungsstandards	ENERGY STAR® HDMI HDCP

Kaufinformationen ⁶	
Bestellnummern	
GX065-V3	SMART Board® GX065-V3 Interactive Display, kein integriertes Betriebssystem
GX075-V3	SMART Board GX075-V3 Interactive Display, kein integriertes Betriebssystem
GX086-V3	SMART Board GX086-V3 Interactive Display, kein integriertes Betriebssystem

Optionales Zubehör	
	Siehe > smarttech.com/accessories

⁵Die Produktverfügbarkeit kann je nach Region variieren.

Dieses Produkt hat zusätzliche Zertifizierungen erhalten, die hier nicht aufgeführt sind.

⁶Bestellnummern können je nach Region variieren.

SMART Garantie

Die allgemeinen Geschäftsbedingungen und Garantie-Upgrade-Optionen variieren je nach Region. Besuchen Sie smarttech.com/warranty oder wenden Sie sich an einen Fachhändler, um Informationen zu erhalten.

Kabel-Anforderungen

Siehe > *SMART-Leitfaden für Kabel und Anschlüsse* (docs.smarttech.com/kb/171926)



Installation, Abmessungen und Gewichte

Notizen

- Alle Maße mit einer Toleranz von $\pm 0,3$ cm. Alle Gewichtsangaben mit einer Toleranz von $\pm 0,9$ kg.
- Das Produkt wird aufrecht geliefert.

65"-Modelle

Abmessungen

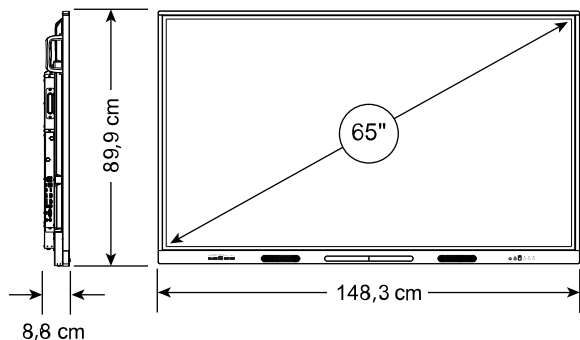

Gewicht

37 kg

Versandmaße (einschließlich Palette)

162 cm × 116,5 cm × 16 cm

Versandgewicht

54 kg

VESA-Halterung

M8 | 600 × 400 mm

Griffe

2

75"-Modelle

Abmessungen

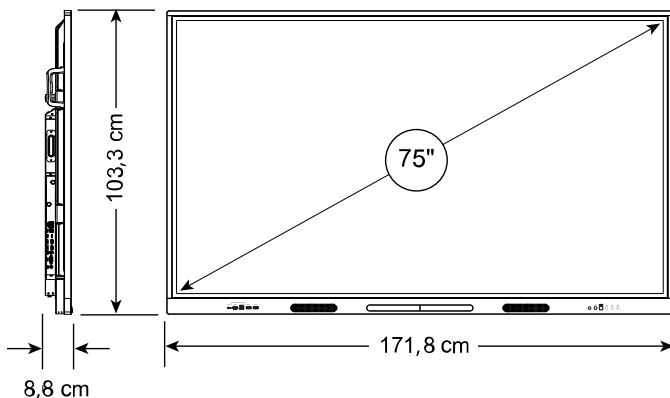

Gewicht

52 kg

Versandmaße (einschließlich Palette)

182 cm × 128,5 cm × 16 cm

Versandgewicht

71 kg

VESA-Halterung

M8 | 800 × 400 mm

Griffe

2

Installation, Abmessungen und Gewichte (Fortsetzung)

86"-Modelle

Abmessungen

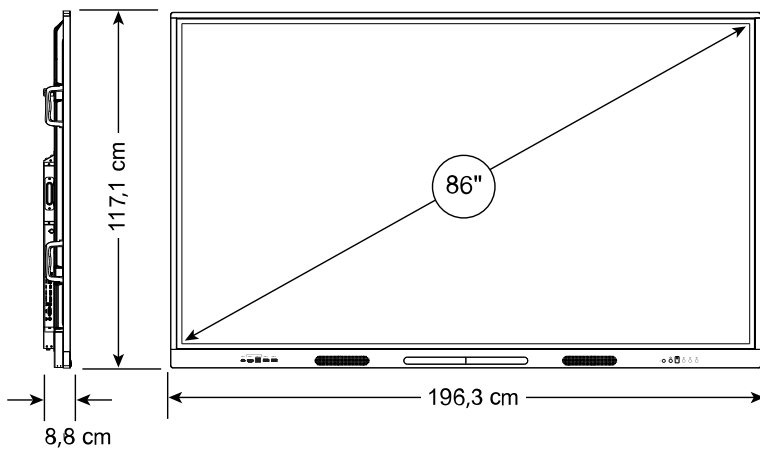

Gewicht

65 kg

Versandmaße (einschließlich Palette)

216,5 cm × 144,5 cm × 16,0 cm

Versandgewicht

90 kg

VESA-Halterung

M8 | 800 × 600 mm

Griffe

4

smarttech.com
smarttech.com/contact

© 2024 SMART Technologies ULC. Alle Rechte vorbehalten. SMART Board, SMART Notebook, Lumio, SMART Meeting Pro, SMART TeamWorks, SMART Ink, Simultane Tool-Differenzierung, Objekterkennung, Silktouch, smarttech smarttech™, das SMART Logo und sämtliche SMART Slogans sind Warenzeichen oder eingetragene Warenzeichen von SMART Technologies ULC in den USA bzw. anderen Ländern. Die übernommenen Warenzeichen HDMI, HDMI High-Definition Multimedia Interface, und das HDMI-Logo sind Warenzeichen oder eingetragene Warenzeichen von HDMI Licensing Administrator, Inc. in den USA und anderen Ländern. Android und Chrome OS sind Marken von Google Inc. Alle anderen Produkt- und Unternehmensnamen Dritter können Marken ihrer jeweiligen Inhaber sein. Dieses Produkt bzw. seine Verwendung wird durch eines oder mehrere der folgenden US-Patente abgedeckt: www.smarttech.com/patents. Der Inhalt kann jederzeit ohne vorherige Ankündigung geändert werden. 24. Mai 2024.