



Video

Dimensioni dello schermo (diagonale)	65" 75" 86"
Retroilluminazione	LED
Formato	16:9
Risoluzione massima dello schermo	4K UHD (3840 × 2160)
Frequenza di aggiornamento	60 Hz
Durata di vita	≥ 50.000 ore
Luminosità¹	400 cd/m ²
Tempo di risposta schermo	≤8 ms
Angolo di visione	178°
Vetro	Completamente temperato Antiriflesso Rivestito
Colore della cornice	Nero
Pulsanti interattivi	Consumo di Schermata iniziale Volume Fermo-immagine
sensori	Illuminazione ambiente Infrarosso
Audio	2 altoparlanti integrati da 20 W con audio con fedeltà elevata

Software integrato

Sistema operativo	N/D
--------------------------	-----

elaborazione informatica

Supporto OPS²	Moduli SMART PCM o AMG1
OPS supportato dal modulo PC	90 W
Modulo di elaborazione opzionale	Vedere > smarttech.com/accessories

Esperienza interattiva

Touch technology	Infrarossi avanzati
Funzioni touch	Differenziazione di strumenti simultanei ³ Object Awareness™ ⁴ Silktouch™
Tempo di risposta al tocco tipico	≤ 8 ms
Frequenza fotogrammi	≥ 125 Hz
Precisione	1 mm
Dimensioni minime oggetto	2 mm
Funzionalità multitouch	40 – Windows® 20 – Mac 10 – Chrome OS™
Strumenti inclusi	Penne (2)
Portastrumenti	Magnetico Montato su telaio

Software

inclusi	SMART Notebook® SMART Product Drivers e SMART Ink®
Facoltativo	SMART Notebook Plus Lumio™ SMART Meeting Pro® SMART TeamWorks™

¹La luminosità dei singoli display può variare.

²Il supporto e le prestazioni dei moduli OPS (Open Pluggable Specification) e OPS-C di terze parti possono variare. Condurre test di compatibilità adeguati per evitare potenziali problemi.

³È necessario un computer collegato con SMART Product Drivers. Supportato solo in SMART Notebook e SMART Ink.

⁴Quando è collegato a un computer con SMART Product Drivers

Ingresso	Anteriore	Indietro
Slot per accessori OPS PC	-	1
HDMI® 2.0 con supporto HDCP 1.4 e HDCP 2.2	1	2
Display Port 1.2	-	1
Video VGA	-	1
Stereo 3,5 mm (variabile)	-	1
RS-232 (connettore DB-9)	-	1
RJ45 (LAN IN)	-	1
USB Tipo-C 4K @ 60 Hz modalità alternativa per la porta del display, tocco, audio digitale, USB 3.2 Gen 1 (DFP) per le periferiche; alimentazione da 15 W	1	-
USB Tipo-C 4K @ 60 Hz modalità alternativa per la porta del display, tocco, audio digitale, USB 2.0 Hi-Speed USB	-	1
USB 2.0 Tipo-A	-	1
USB 3.2 Gen 1 Type-A	2	2
USB 2.0 Tipo-B	1	1

Uscite	Anteriore	Indietro
HDMI 2.0 con supporto HDCP 1.4 e 2.2	-	1
Stereo 3,5 mm (variabile)	-	1
D/PDIF ottico (fisso)	-	1
RJ45 (LAN OUT)	-	1

Cavi e accessori inclusi	Quantità
Cavo di alimentazione specifico per il Paese di utilizzo	1
Cavo USB 2.0 A to B da 5 m	1
Cavo USB Type-C da 1,8 m	1
Penne	2
Telecomando	1
Batterie AAA	2
Istruzioni di installazione illustrate	1
Documento informativo importante	1

Requisiti di stoccaggio ed esercizio

Requisiti di alimentazione	Da 100 V a 240 V C. a, da 50 Hz a 60 Hz
Temperatura di esercizio	0-40°C
Temperatura di stoccaggio	-10-60°C
Umidità	20-80% di umidità relativa, senza condensa

Consumo elettrico

Tipica	65": 79 W 75": 88 W 86": 119 W
Standby	<0.5 W

Certificazioni e conformità⁵

Modelli normativi	IDGX65-2 IDGX75-2 IDGX86-2
U.S.A. / Canada	cULus FCC ISED TSCA Imballaggio CONEG Proposition 65
UE/SEE/EFTA/UK	CE UKCA LVD CB EMCD Rosso REACH RoHS Batteria RAEE Imballaggio POP Progettazione ecocompatibile
Australia/Nuova Zelanda	RCM
Standard di prestazione	ENERGY STAR® HDMI HDCP

Informazioni per l'acquisto⁶

Codici ordini	
GX065-V3	Display interattivo SMART Board® GX065-V3, senza sistema operativo integrato
GX075-V3	Display interattivo SMART Board GX075-V3, senza sistema operativo integrato
GX086-V3	Display interattivo SMART Board GX086-V3 senza sistema operativo integrato

Accessori opzionali

Vedere > smarttech.com/accessories

⁵La disponibilità dei prodotti può variare a seconda della regione. Questo prodotto ha ricevuto ulteriori certificazioni non elencate qui.
⁶I codici degli ordini possono variare in base all'area geografica.

Garanzia SMART

I termini e le condizioni e le opzioni di upgrade della garanzia variano a seconda della regione geografica. Visitare smarttech.com/warranty oppure contattare il rivenditore locale per informazioni.

Requisiti del cavo

Vedere > *Guida ai cavi e ai connettori SMART*
(docs.smarttech.com/kb/171926)



Installazione, dimensioni e pesi

Note

- Tutte le dimensioni $\pm 0,3$ cm. Tutti i pesi $\pm 0,9$ kg.
- Prodotto spedito in posizione verticale.

Modelli da 65"

Dimensioni

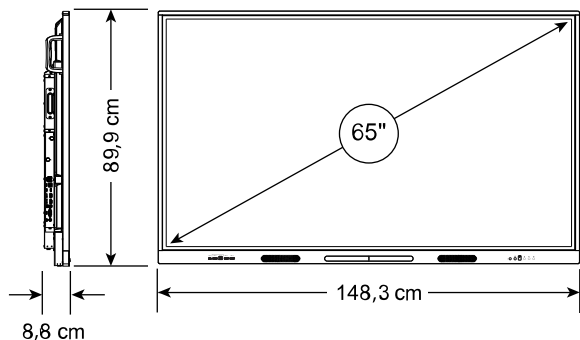

Peso

37 kg

Dimensioni di spedizione (compreso il pallet)

162 cm \times 116,5 cm \times 16 cm

Peso imballo

54 kg

Componenti di montaggio VESA

M8 | 600 \times 400 mm

Maniglie

2

Modelli da 75"

Dimensioni

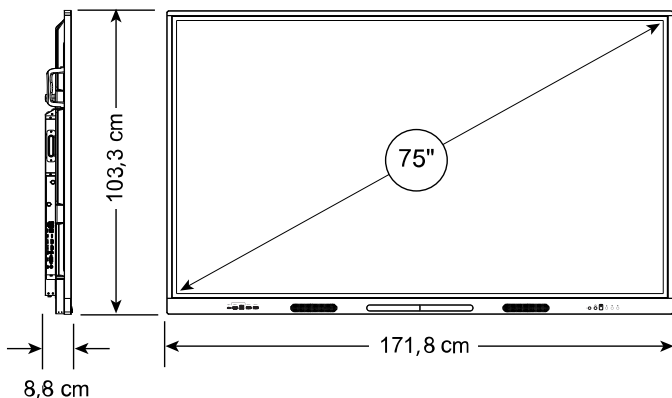

Peso

52 kg

Dimensioni di spedizione (compreso il pallet)

182 cm \times 128,5 cm \times 16 cm

Peso imballo

71 kg

Componenti di montaggio VESA

M8 | 800 \times 400 mm

Maniglie

2

Installazione, dimensioni e pesi (continua)

Modelli da 86"

Dimensioni

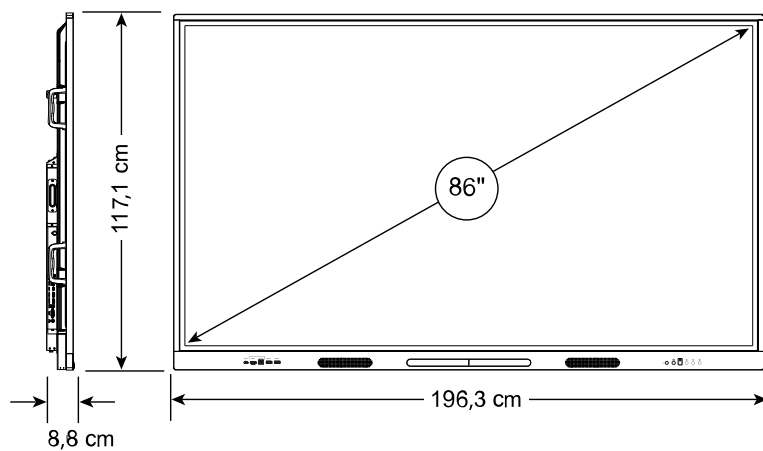

Peso

65 kg

Dimensioni di spedizione (compreso il pallet)

216,5 cm × 144,5 cm × 16 cm

Peso imballo

90 kg

Componenti di montaggio VESA

M8 | 800 × 600 mm

Maniglie

4

smarttech.com
smarttech.com/contact

© 2024 SMART Technologies ULC. Tutti i diritti riservati. SMART Board, SMART Notebook, Lumio, SMART Meeting Pro, SMART TeamWorks, SMART Ink, Simultaneous Tool Differentiation, Object Awareness, SilkTouch, smarttech, il logo SMART e tutti gli slogan SMART sono marchi o marchi registrati di SMART Technologies ULC negli Stati Uniti e/o in altri paesi. I marchi adottati HDMI, HDMI High-Definition Multimedia Interface e il logo HDMI sono marchi o marchi registrati di HDMI Licensing Administrator, Inc. negli Stati Uniti e in altri paesi. Android and Chrome OS sono marchi di Google Inc. Tutti gli altri nomi di prodotti e società di terze parti possono essere marchi dei rispettivi proprietari. Questo prodotto e/o il suo utilizzo sono coperti da uno o più dei seguenti brevetti statunitensi: www.smarttech.com/patents. I contenuti sono soggetti a modifiche senza preavviso. 24 maggio 2024.