



Beeldscherm

Scherm grootte (diagonaal)	65" 75" 86"
Achtergrond verlichting	LED
Beeldverhouding	16:9
Maximale beeldschermresolutie	4K UHD (3840 × 2160)
vernieuwingsfrequentie	60 Hz
Levensduur	≥ 50.000 uren
Helderheid¹	400 cd/m ²
Responstijd	≤8 ms
Zichthoek	178°
Glas	Volledig hittebestendig Antireflectie Verlijmd
Frame kleur	Zwart
Configuratie knoppen	Aan-/uitknop Startpagina Volume Beeld pauzeren
sensoren	Omgevingslicht Infrarood
Audio	2 geïntegreerde 20W speakers met hifi-audio

Embedded software

Besturingssysteem	n.v.t.
--------------------------	--------

PC computergebruik

OPS ondersteuning²	SMART PCM- of AMG1-modules
PC module stroomvoorziening OPS	90 W
Optionele rekenmodules	Zie > smarttech.com/accessories

Interactieve ervaring

Aanraaktechnologie	Geavanceerd infrarood
Aanraak functies	Gelijktijdige Too Differentiatie ³ Object Awareness™ ⁴ Silktouch™
Normale reactietijd bij aanraking	≤ 8 ms
Framesnelheid	≥ 125 Hz
Nauwkeurigheid	1 mm
Minimale objectgrootte	2 mm
Multitouch-mogelijkheden	40 – Windows® 20 – Mac 10 – Chrome OS™
Tools inbegrepen	Pennen (×2)
Tool houders	Magnetisch Op frame gemonteerd

Software

inbegrepen	SMART Notebook® SMART Product Drivers en SMART Ink®
Naar keuze	SMART Notebook Plus Lumio™ SMART Meeting Pro® SMART TeamWorks™

¹De helderheid van individuele displays kan variëren.

²De ondersteuning en prestaties van OPS (Open Pluggable Specification) en OPS-C modules van derden kan variëren. Voer de nodige compatibiliteitstests uit om mogelijke problemen te voorkomen.

³Een aangesloten computer met SMART Product Drivers is vereist. Alleen ondersteund in SMART Notebook en SMART Ink.

⁴Indien aangesloten op een computer met SMART Product Drivers

Ingangen	Voorkant	Vorige
OPS PC accessoiresleuf	-	1
HDMI® 2.0 met ondersteuning voor HDCP 1.4 en HDCP 2.2	1	2
Display Port 1.2	-	1
VGA video	-	1
Stereo 3,5 mm (variabel)	-	1
RS-232 (DB-9 connector)	-	1
RJ45 (LAN IN)	-	1
USB Type-C 4K @ 60Hz Display Port alternatieve modus, aanraken, digitale audio, USB 3.2 Gen 1 (DFP) voor randapparatuur; 15 W stroomafgifte	1	-
USB Type-C 4K @ 60Hz Display Port alternatieve modus, aanraken, digitale audio, USB 2.0 Hi-Speed USB	-	1
USB 2.0 Type-A	-	1
USB 3.2 Gen 1 Type-A	2	2
USB 2.0 Type-B	1	1

Outputs	Voorkant	Vorige
HDMI 2.0 met ondersteuning van HDCP 1.4 en 2.2	-	1
Stereo 3,5 mm (variabel)	-	1
S/PDIF optisch (vast)	-	1
RJ45 (LAN UIT)	-	1

Inbegrepen kabels en accessoires	Aantal
landspecifieke stroomkabel	1
5 m USB 2.0 A naar B kabel	1
1,8 m USB Type-C kabel	1
Pennen	2
Afstandsbediening	1
AAA batterijen	2
Geïllustreerde installatie handleiding	1
Belangrijk informatiedocument	1

Opslag- en werkvereisten	
Elektriciteitsvereisten	100V tot 240V Wisselstroom, 50 Hz tot 60 Hz
Werkings temperatuur	0-40°C
Opslagtemperatuur	-10-60°C
vochtigheid	20-80% relative humidity, non-condensing

Stroomverbruik	
Standaard	65": 79 W 75": 88 W 86": 119 W
Standby (Sluimeren)	<0.5 W

Certificatie en naleving ⁵	
Regelgevende Modellen	IDGX65-2 IDGX75-2 IDGX86-2
VS / Canada	cULus FCC ISED TSCA CONEG-verpakking Voorstel 65
EU / EEA / EFTA / EAEU	CE UKCA LVD CB EMCD Rood REACH RoHS Batterij WEEE Verpakking POP Ecologisch ontwerp
Australië/ Nieuw Zeeland	RCM
Prestatienormen	ENERGY STAR® HDMI HDCP

Aankoopinformatie⁶

Bestelnummers

GX065-V3	SMART Board® GX065-V3 interactief display zonder embedded OS
GX075-V3	SMART Board GX075-V3 interactief display zonder embedded OS
GX086-V3	SMART Board GX086-V3 interactief display zonder embedded OS

Optionele toebehoren
Zie > smarttech.com/accessories

SMART Garantie
Voorwaarden en opties voor garantie-upgrades verschillen per regio. Ga naar smarttech.com/warranty of neem contact op met je reseller voor informatie.

Kabelvereisten
Zie > SMART kabels en aansluitingen gids (docs.smarttech.com/kb/171926)

⁵De beschikbaarheid van producten kan per regio verschillen.

Dit product heeft aanvullende certificeringen ontvangen die hier niet zijn vermeld.

⁶Bestelnummers kunnen per regio verschillen.



Installatie, afmetingen en gewichten

Aantekeningen

- Alle afmetingen ± 0.3 cm. All gezichten ± 0.9 kg.
- Product wordt rechtstaand verzonden.

65" modellen

Afmetingen

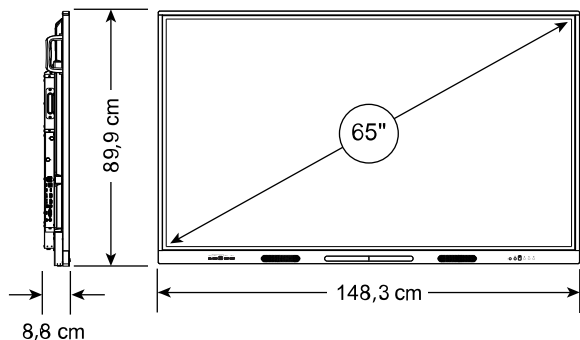

Gewicht

37 kg

Transportafmetingen (inclusief laadbord)

162 cm \times 116.5 cm \times 16 cm

Transportgewicht

54 kg

VESA bevestiging

M8 | 600 \times 400 mm

Handvaten

2

75" modellen

Afmetingen

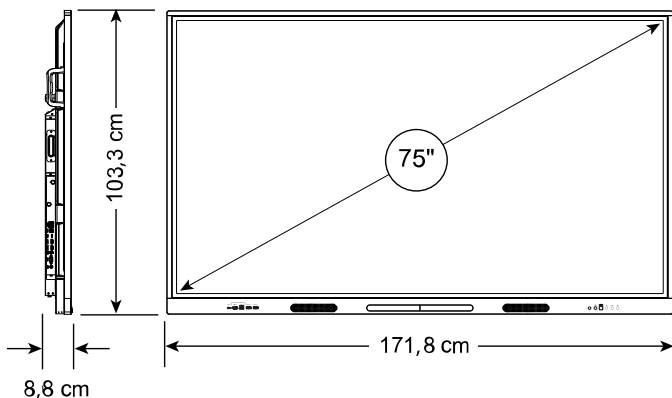

Gewicht

52 kg

Transportafmetingen (inclusief laadbord)

182 cm \times 128.5 cm \times 16 cm

Transportgewicht

71 kg

VESA bevestiging

M8 | 800 \times 400 mm

Handvaten

2

Installatie, afmetingen en gewichten (vervolg)

86" modellen

Afmetingen

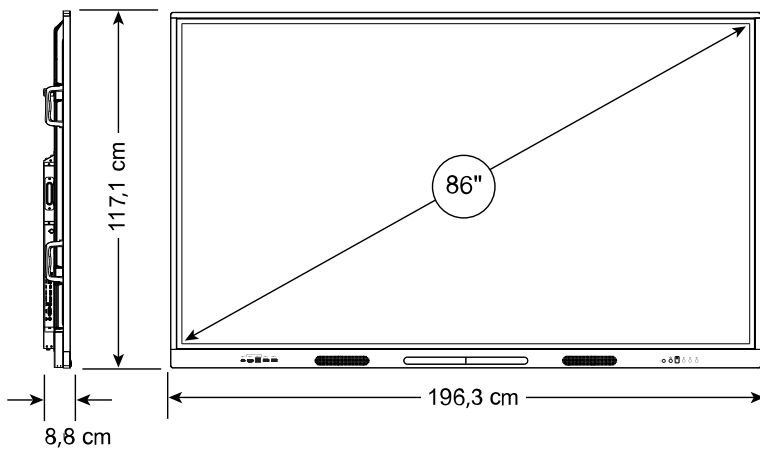

Gewicht

65 kg

Transportafmetingen (inclusief laadbord)

216,5 cm × 144,5 cm × 16,0 cm

Transportgewicht

90 kg

VESA bevestiging

M8 | 800 × 600 mm

Handvaten

4

smarttech.com
smarttech.com/contact

© 2024 SMART Technologies ULC. Alle rechten voorbehouden. SMART Board, SMART Notebook, Lumio, SMART Meeting Pro, SMART TeamWorks, SMART Ink, Simultaneous Tool Differentiation, Object Awareness, Silktouch, smarttech, het SMART logo en alle SMART taglines en productlogo's zijn handelsmerken of gedeponeerde handelsmerken van SMART Technologies ULC in de VS en/of andere landen. De aangenomen handelsmerken HDMI, HDMI High-Definition Multimedia Interface en het HDMI-logo zijn handelsmerken of gedeponeerde handelsmerken van HDMI Licensing Administrator, Inc. in de Verenigde Staten en andere landen. Android en Chrome OS zijn handelsmerken van Google Inc. Alle overige product- en bedrijfsnamen van derden zijn mogelijk handelsmerken van hun respectieve eigenaars. Dit product en/of delen ervan zijn gedekt onder één of meerdere Amerikaanse patenten: www.smarttech.com/patents. Inhoud kan zonder voorafgaande kennisgeving worden gewijzigd. 24 mei 2024.